

SIVI KİMYASAL DAĞITIM SİSTEMİ

LIQUID CHEMICAL DISTRIBUTION SYSTEM

SLD

Basic / Capacity

Sıvı Kimyasal Liquid Chemical



Özel kollektörlü kimyasal seçimi

Temizlik işlemini kolaylaştıran özel kollektörü ile SLD'de modüler olarak kimyasal sayısını belirlemek, istediğiniz an, 4 kimyasaldan 48'e kadar büyümek mümkündür.

Chemicals selection via special collector

The number of chemicals on SLD can easily be increased from 4 up to 48, with help of its "Special Chemicals Collector" which also simplifies the task of cleaning.



Tek hatlı dağıtıcı

SLD'nin kimyasal dağıtımında kullandığı tek hat teknoloji, 3 veya 2 yollu vanalardan oluşur. Makina sayısı artınca, bir vana ekleyerek büyüyebilir.

Single-line distributor

The technological concept of single-line chemicals distribution system lies in the usage of 2 or 3-way valves. When the number of machines increases, it is easy to adapt the system simply by addition of necessary valves.



Dokunmatik kontrol ünitesi

Kullanımı çok kolay ve pratik olan dokunmatik kontrol ünitesi ile, sistemi kumanda etmek ve rapor almak çok pratiktir. Klavye ve fare kullanımına gerek olmadan tüm fonksiyonlar buradan çalıştırılabilir.

Touchscreen control unit

It is very easy to control the system and generate necessary reports via the Touchscreen Control Unit, which makes keyboard and mouse usage redundant.

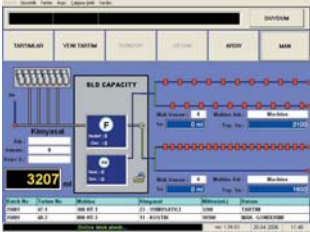

Aynı anda 2 işlem

Tek hat çıkışlarından biri kimyasal gönderme işlemini yaparken, ölçüm birimi diğer dağıtıcıya kimyasal tartımı yapabilir. Aynı anda 2 işlem yapılır, zamandan kazanılır.

Two simultaneous operations

SLD can weigh a chemical to one single line, while the second one is transferring another chemical to a machine. In other words, two operations can be executed simultaneously, which greatly reduces operation times.



SLD, tüm batch makineleri v
SLD is compatible with all b

Kumaş, iplik, elyaf. Ne boyayacak olursanız olsun sıralamasının doğru olarak boya makinesine verildiği gerçek analizine ise ulaşmanız neredeyse mümkün.

SLD bu amaçla kimyasal madde dağıtımını üstlenmiş kimyasallarınız için doğru çözümdür. Basit tek hat yatırımı kolay ve modüler büyümeyi sağlayan pratik başlangıç çözümü olarak veya numune makinesi için.

SLD ile yapacağınız otomasyon ile, kimyasal malzeme marjları nedeni ile artan kullanımları engellemizi %20'lere varmaktadır. Zamanında hazırlanan sıvı kimyasal.

Accurate weighing, sequencing and feeding of liquid chemicals process, no matter what you are colouring, be it yarn or fabric.

SLD will take care of those series of very important and distribution process. It is "the right solution" for you, it is easy, thanks to its single-line weighing and distribution.

SLD Liquid Chemical Distribution System will help you avoid some operator errors, various leakages or so on, which is accomplished by the nature of just-in-time chemical distribution and productivity. Reports show that up to 20% cost reduction is possible.

LD

Dağıtım Sistemi Distribution System

ın, sıvı kimyasal maddelerin taşınması, ölçülmesi ve
ılması kontrol gerektirir. Tüketim miktarlarınızın
kürn değildir.

enerek sizi bu sıkıntılardan kurtaracaktır. Tüm sıvı
atlı ölçüm ve dağıtım teknolojisi sayesinde, size daima
ratik çözümler sunar. Boyama işletmeleri için
eri için idealdir.

de kullanımındaki kaçaklar, işçilik hataları ve güvenlik
z mümkündür. Çoğu işletmelerde bu kazanç oranı
ıvı kimyasallar, ayrıca işlem sürelerini de kısaltacaktır.

*Liquid chemicals is absolutely mandatory during a dyeing
yarn, fiber, or fabric.*

*stant tasks, taking over the whole chemical weighing
for all your chemicals. Installation, operation of SLD
istribution technology.*

*elp you to reduce excessive chemical usage caused
ome extra safety margins. Shorter operation periods,
nical preparation and distribution, also mean higher
reduction is attained in majority of dye-houses.*

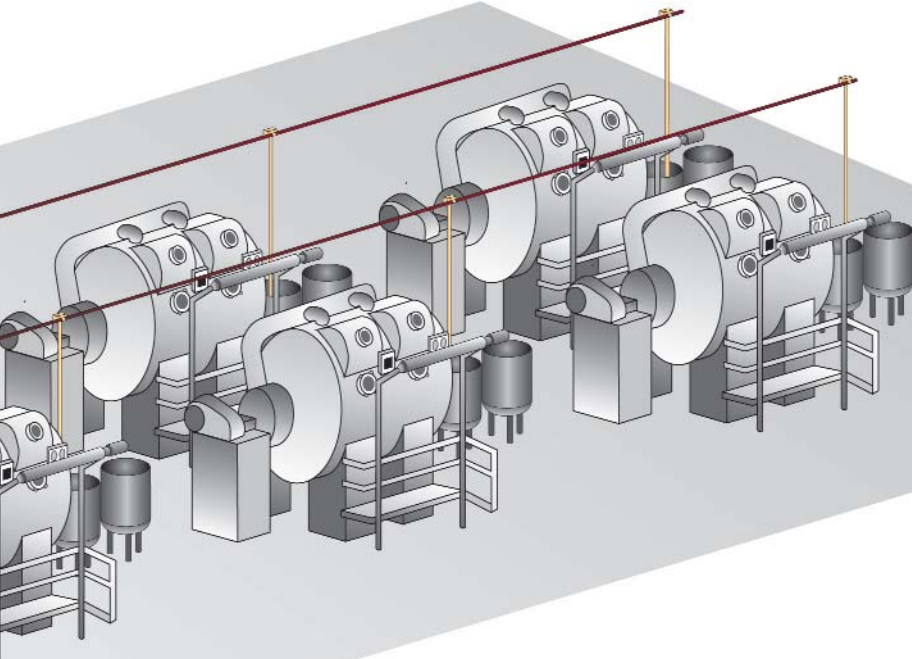

**ve kontinu makinelerle uyumlu çalışır.
atch and continuous type machines.**



Tank seviye kontrolü

Sıvı kimyasal stok tanklarındaki seviyeleri on-line izlemek ve litre olarak görmek mümkündür. Opsiyonel olan bu donanım, SLD'yi diğerlerinden farklı kılar.

Tank level control

*Online monitoring of liquid chemical storage tanks in liters is feasible.
This optional hardware distinguishes the SLD than the others.*



Hat kaçak testi

Hattınızda oluşacak bir kaçak veya vana problemlerini algılayan bir donanım opsiyonel olarak sunulmaktadır.

Line leakage test

A special hardware for testing line leakage or valve defects is provided as an option.



Hat sonu yıkama vanası

Hattınızın sonuna konulan 2-yollu yıkama vanası ile, temizlik suları boşaltma kanalına gönderilir. Servis verilen makinenin flotesi etkilenmez.

End-of-line rinsing valve

*A special end-of-line rinsing valve discharges the line rinsing water into the waste sewer.
This prevents undesirable dilution of chemicals in the machine being serviced.*



**Ölçüler/
Dimensions**
Genişlik/Width
Derinlik/Depth
Yükseklik/Height
Ağırlık/Weight

**Ölçüm Birimi/
Measurement Unit**
925 mm
900 mm
1875 mm
XXX kg

**Kollektör Birimi
Collector Unit**
1100 mm
600 mm
1050 mm
XXX kg

**Kontrol Birimi
Control Unit**
600 mm
750 mm
1420 mm
75 kg



Ürünün versiyonları

Compact versiyonuna RD96 daki gibi dağıtıcı bağlanabilir. Bu şekilde çok hatlı dağıtımın avantajlarından faydalanmak mümkündür. Basic ve Capacity versiyonları ile, tek veya çift tek hat bağlanabilmektedir. Dağıtım sırasında dallanmayı sağlamak için 3-yollu vanalar kullanılarak, makine yerleşimine göre esnek çözüm sunulur.

Flowmetre müşterinin tercihine göre magnetic veya mass olarak seçilebilir.

Versions

SLD compact version can be connected to distribution unit like RD96. In this manner, you can take advantage of multiline distribution. Both Basic and Capacity versions can be connected to one or two single line. For distribution, 3W valves are used according to machine layout. Customer is entitled to choose magnetic- or mass-flowmeters.

Eliair- Elektromekanik, bu ürünün özelliklerinde haber vermeden değişiklik yapabilir. Specifications are subject to change without notice.

Teknik Özellikler / Technical Specifications	SLD Basic	SLD Capacity
Min. Giriş/Min. Input	4	4
Maks. Giriş/Max. Input	48	48
Kollektör/Collector	Çoklu (maks. 4)/Multi (max. 4)	
Kapasite/Capacity * , **	1 m ³ /sa (m ³ /h) - 900 transfer/gün (cycles/day) 2 m ³ /sa (m ³ /h) - 1800 transfer/gün (cycles/day)	
Transfer Hızı/Transfer Speed (maks/max)	25-40 lt/dk (lt/min)	
Maks. Çıkış/Maks. Output	4 kola kadar	
	20 makineye kadar	40 makineye kadar
Çıkış Tipi/Output Type	3 Y vana (tek hatlı) veya RD 96 DU (çok hatlı)/3W Valve (single line) or RD 96 DU (robotic)	
Dağıtım Tipi/Distribution Type	Tek hatlı veya/One Line or 1 x RD 96 DU Çift hatlı veya/Two Lines or 2 x RD 96 DU	
Akımètre Tipi/Flowmeter Type	Manyetik/Magnetic (standart/std), Kütle/Mass (seçenek/optional)	
Ölçüm Hassasiyeti/Measurement Accuracy	0.5 % or 3 gr (cc) min	
Min-Maks Miktarlar/Min-Max Amounts	Min 40 gr (cc)	Maks/Max 180 kg (lt) Çözünürlük/Resolution 2.77 gr (cc)
Pompa Tipi/Pomp Type	FIP (standart/std), Santrifüj/Centrifugal (seçenek/optional), Dişli/Gear (seçenek/optional)	
Kontrol PC/Control PC	RD CU (Dokunmatik ekran/Touch screen)	

* Transfer/gün sayıları, ortalama bir boyahane içindir. Sayılar viskoziteye ve fabrika yerleşimine göre değişebilir.
Cycles/day numbers are for a typical dyehouse installation. Numbers may vary due to viscosity or factory layout.

Tipik Boyahane/Typical Dyehouse

Ortalama mesafe/Average distance	45 m
Ortalama kimyasal miktarı/Average chemical amount	6 lt
Ortalama yıkama/Average washing	6 lt

ELIAR  **ELEKTROMEKANİK**

Yunus Emre Cd. no: 22/B 4. Levent - İstanbul - TURKEY
Tel: +90 212 269 17 52 Faks: +90 212 27813 06
e-posta: info@emekanik.com